

Rating	3A 125VAC	Electrical Life	10,000 cycles
Contact Resistance	100mΩ Max	Mechanical Life	1,000,000 cycles
Insulation Resistance	>50MΩ DC500V	Ambient Temper. Used	-25℃ to +85℃
Withstand Voltage	AC500V 1min.	Ambient Humidity Used	≤85% at +40℃
Soldering Temper.	235±5℃ 5s	Operating Force	30 ±15gf max

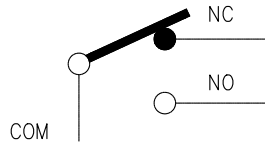
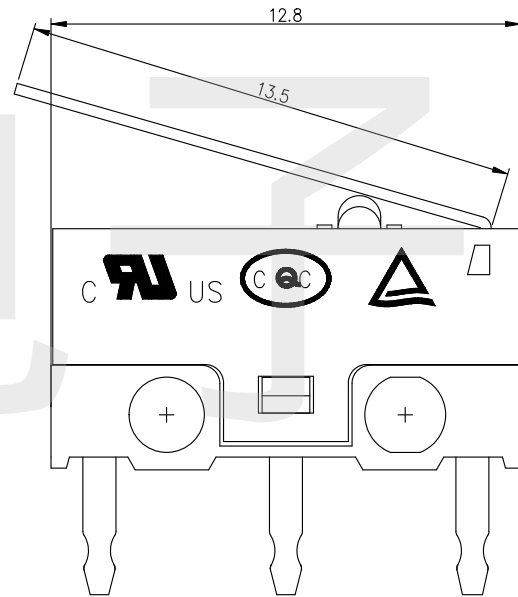
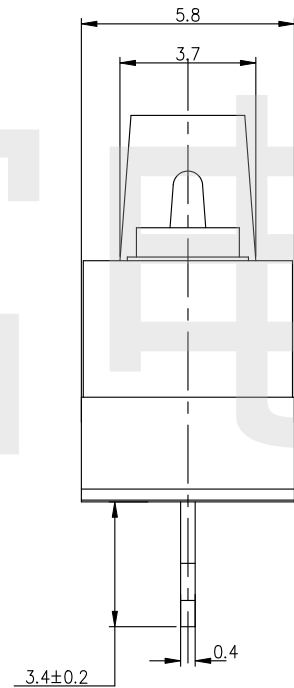
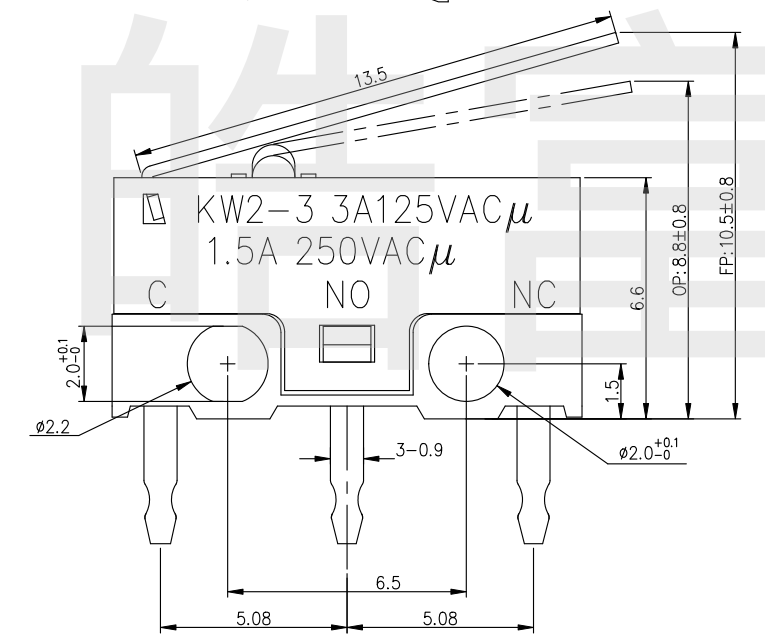

序号	零件名称	数量	材质	备注
7	压柄	1	SUS	
6	端子	3	C2680	镀银
5	触点	3	银合金	
4	按钮	1	PBT 阻燃料	
3	弹片	1	C17200	进口软铜
2	盖片	1	PBT 阻燃料	
1	底座	1	PBT 阻燃料	

制图				东莞市皓富电子科技有限公司					
设计				微动开关					
审核			比例	4:1	名称				
批准			张数	SHEET	1/1	料号	KW2-3-02P-30-5		
公差			单位	mm	模具编号				
TOLERANCE			角度	±2.0°	规格	A4	画法	工程	
			公差	±0.20	尺寸				
				±0.15	UNIT				
				±0.10	ANGLES				
				±0.05					

版本	ECN 编号	日期	变更内容	修改	核准
REV.	ECN NO.	DATE	DEFINITION	DRAW	APPROVE
B					